

## SZERELÉSI ÚTMUTATÓ OSZLOPTOLDÓHOZ

Oszloptoldó, P60 P80 P110 oszlopokhoz , H.200 / 300 / 400 / 500 / 1000 magasságokban.P25  
és P50 perforációs osztású oszlopokhoz elérhető.

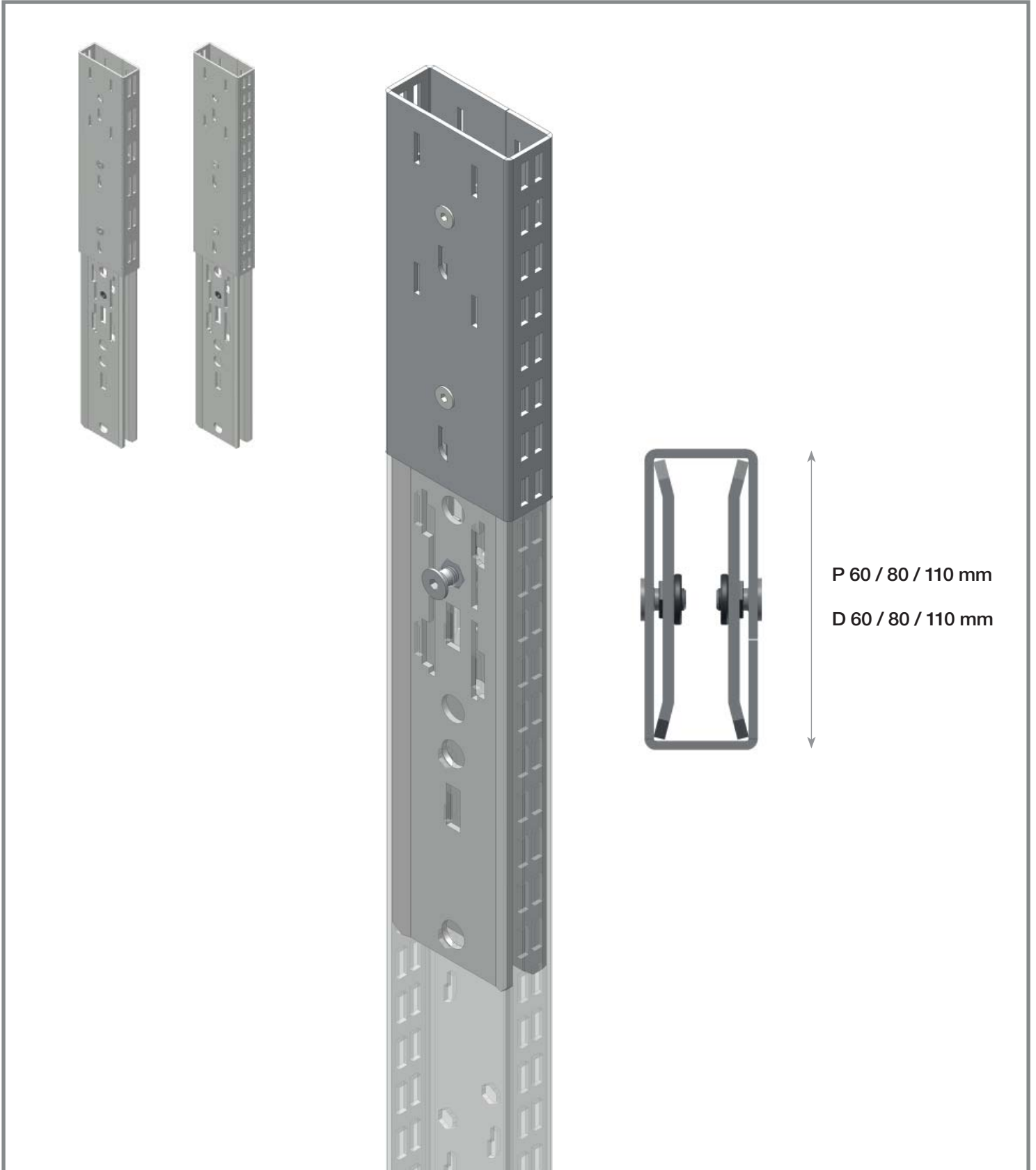

# ALKATRÉSZEK TÁBLÁZATA

Az oszloptoldó magasságától függően csak a „oszloptoldó testének” magassága változik, a többi elem típusa és mennyisége változatlan marad.

Összetevők:

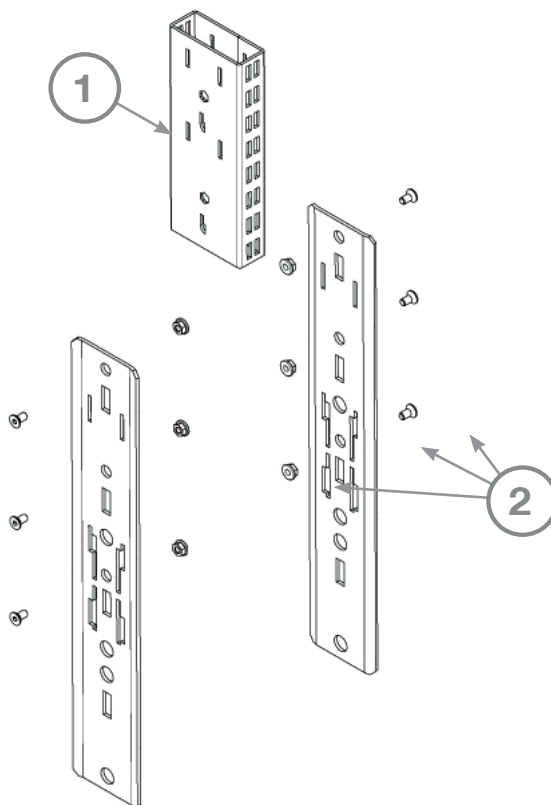

**1** Fix mennyiségű és változtatható magasságú alkatrészek

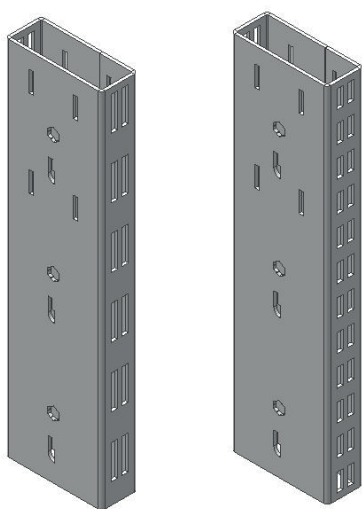

H 200  
H 300  
H 400  
H 500  
H 1000

**1X**  
Oszloptest P50 or P25

**2** Fix mennyiségű alkatrészek



430

**2X**  
Csatlakozó  
alkatrész



**6X**  
Csavar M6 x 12



**6X**  
Karimás fejű anya  
M6

# A

**2X**  
Csatlakozó  
alkatrész

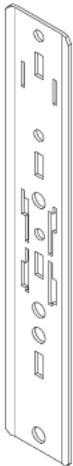

**6X**  
Karimás fejű anya M6

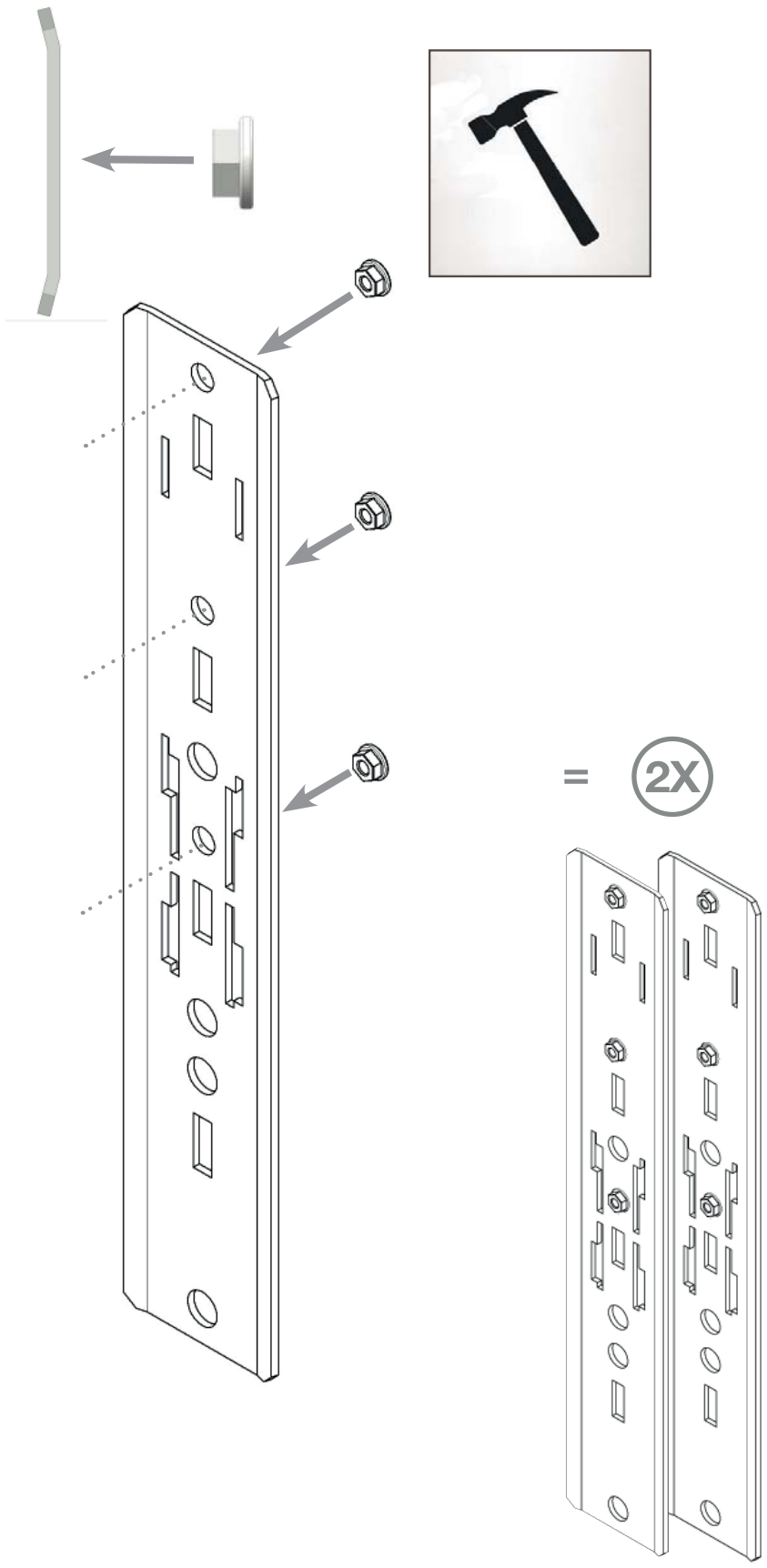

Lépés A

# B

Csúszassa a csatlakozó alkatrészt az oszlop test belsejébe, amíg a furatok illeszkednek a karimás anyák helyéhez, majd húzza meg a csavarokat.

1X

Oszloptest P50  
vagy P25



1X

(A) lépés  
szerint előre  
szerelt  
csatlakozó  
alkatrész



2X

Csavar M6 x 12

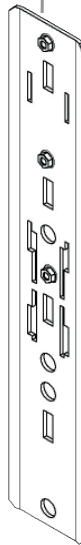

illeszkedő  
lyukak

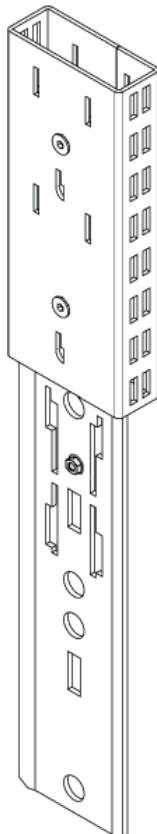
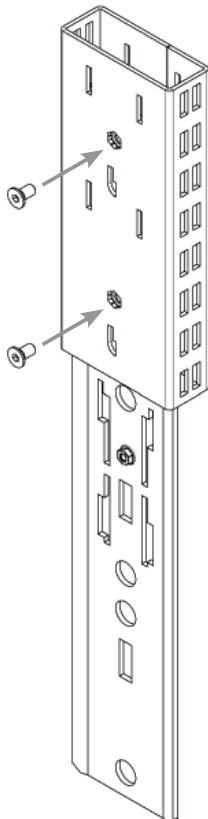
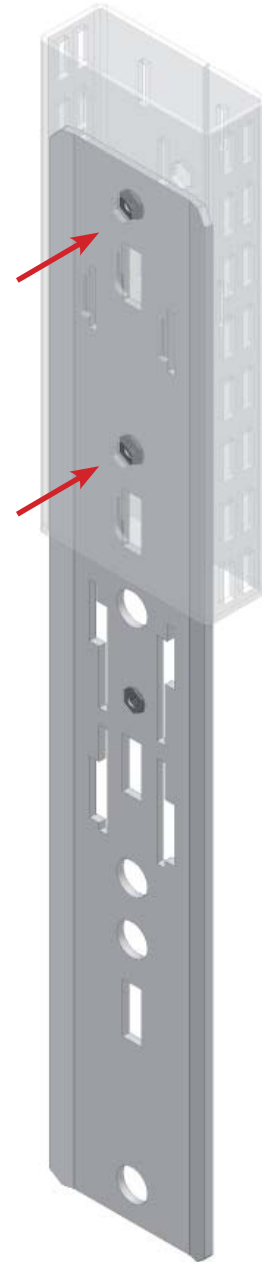

**C**

Folytassa a második  
csatlakozásó alkatrészszel.

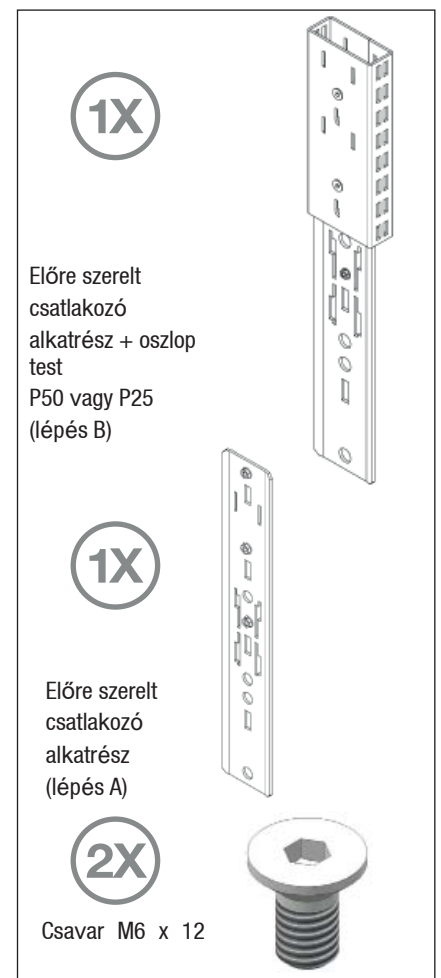
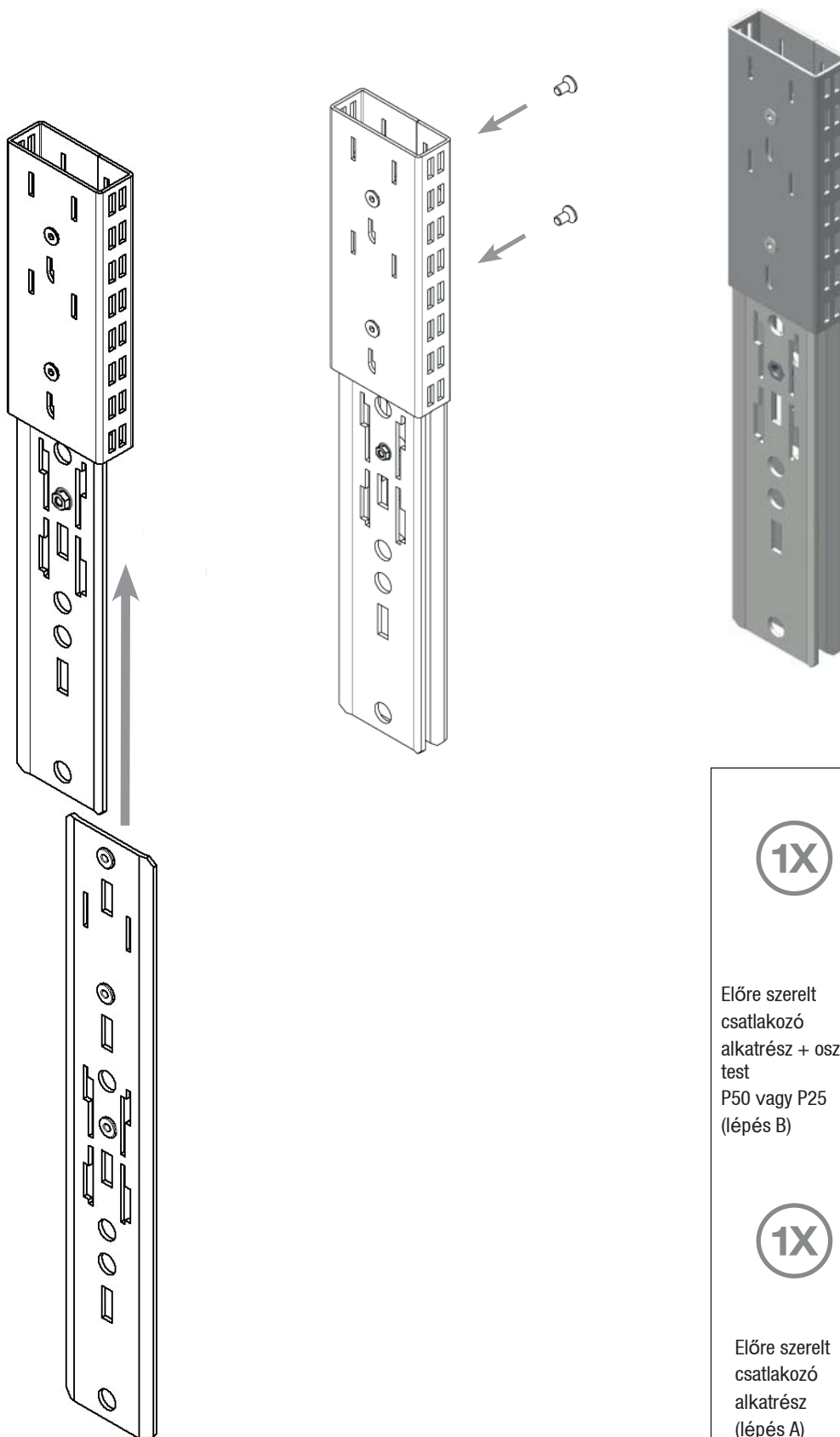

A függőleges oszloptoldó teherbírása csak akkor garantált, ha ezeket kettővel rögzítik  
M6 x 12 csavarok.

